

**FLEXIBLER
PARTNER
EXPERTE AUF
DER STRASSE**



**ANHÄNGER
FÜR ROLLENCONTAINER**



RECYCLE MASTER ANHÄNGER FÜR ROLLENCONTAINER

Die Containeranhänger RECYCLE MASTER sind das Ergebnis langjähriger Erfahrung und Beobachtung des Transportmarktes von kommunalen Materialien. Der Einsatz moderner Produktionstechnik garantiert hohe Qualität und Zuverlässigkeit unserer Fahrzeuge.

Wielton konzentriert sich auf Sicherheit. Die von uns angebotenen Produkte werden wiederholt unter verschiedenen Bedingungen getestet, damit die Fahrzeuge die weiten Erwartungen unserer Kunden erfüllen. Gerne reagieren wir auch auf die individuellen Bedürfnisse unserer Benutzer, indem wir personalisierte Produkte erstellen. Der umfangreiche Konfigurator bietet viele Optionen für die Produktausstattung. Darüber hinaus sind wir offen für Änderungsvorschläge unserer Kunden. Unsere Priorität ist die volle Zufriedenheit der Benutzer dank der engen Zusammenarbeit bei der Entwicklung der besten Transportlösungen für Unternehmen.

Starke Argumente



- + **Höchste Qualität durch Zertifikate bestätigt**
- + **Optimiertes Rahmendesign und geringes Leergewicht ermöglichen das Beladen der schwersten Container**
- + **Garantie der Sicherheit**
- + **Konfigurationsoptionen, die auf die individuellen Bedürfnisse der Kunden zugeschnitten sind**
- + **Transport von Containern, die nach DIN 30722 gefertigt sind.**

ZUVERLÄSSIGER PARTNER IM TRANSPORT VON ABFÄLLEN



RECYCLE MASTER M1

ANHÄNGER FÜR ROLLENCONTAINER

- + Qualität und Haltbarkeit nach **DIN 30722**
- + Starke und bewährte Konstruktion seit vielen Jahren auf dem Markt verfügbar
- + Zufriedenheit bestätigt von Kunden aus der Schrott- und Kommunalbranche
- + Gewicht ab **3800 kg**
- + Ladefähigkeit bis **18 t**
- + Rollbahnlänge – **6600 mm** oder **7000 mm**
- + Interne Führung der Containerrollen



Bedienfeld für Pneumatik.



Luftbehälter für Bremsen und Pneumatiksysteme.



Pneumatisches Containerschloss.



Ersatzrad-Lift.



ZUSÄTZLICHE VORTEILE

Hochwertige Komponenten von renommierten Firmen:
SAF, BPW, WABCO, MICHELIN, HELLA

Eine große Auswahl an Anhängerkombinationen.
Zur Wahl: Trommel- oder Scheibenbremsen,
Luft- oder mechanische Federung

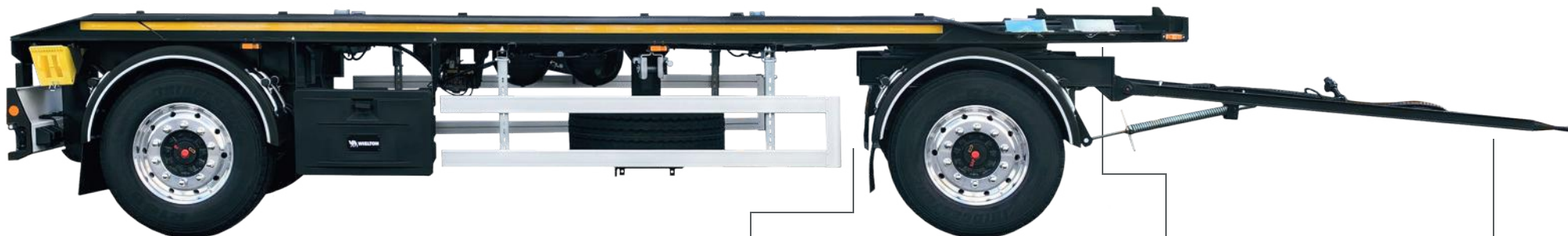

Vielfältige
Auswahl an Rädern: 17,5", 19,5", 22,5"



Pneumatische
Federung von renommierten Herstellern.



Pneumatische Blockierung der Containereolle.



Deichsel
in verschiedenen Längen Fi 40 oder Fi 50.



RECYCLE MASTER M2

ANHÄNGER FÜR ROLLENCONTAINER

- + Hoher Verarbeitungsstandard und Zuverlässigkeit bestätigt durch **die Norm DIN 30722**
- + Neue und langlebige Konstruktion, die auf die Bedürfnisse der Kunden zugeschnitten ist
- + Gewicht ab **3720 kg**
- + Ladefähigkeit bis **18 t**
- + Rollbahnlänge – **7000 mm**
- + Seitenführung der Containerrollen



Bedienfeld für Pneumatik.



Luftbehälter für Bremsen und Pneumatiksysteme.



Pneumatisches Containerschloss.

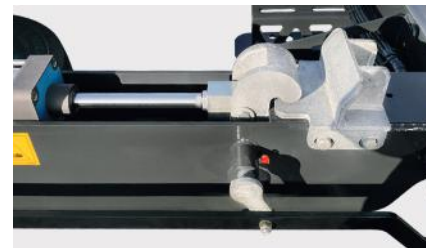

Wählbares Safty-Lock-Profil.



ZUSÄTZLICHE VORTEILE

**Hochwertige Komponenten von renommierten Firmen:
SAF, BPW, WABCO, MICHELIN, HELLA**

**Eine große Auswahl an Anhängerkombinationen.
Zur Wahl: Trommel- oder Scheibenbremsen, Räder 19,5" oder 22,5"**

Seitenführung der Containerrollen



Mechanische Blockierung der Containerrolle



Beleuchtung
in LED- oder FULL-LED-Technologie.



Nozkob für Plane oder
Ladungssicherungsnetz.

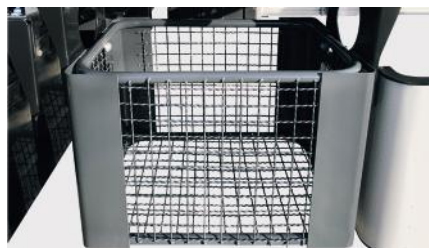

Pneumatische
Federung von renommierten Herstellern.



Deichsel
in verschiedenen Längen Fi 40 oder Fi 50.



RECYCLE MASTER M1

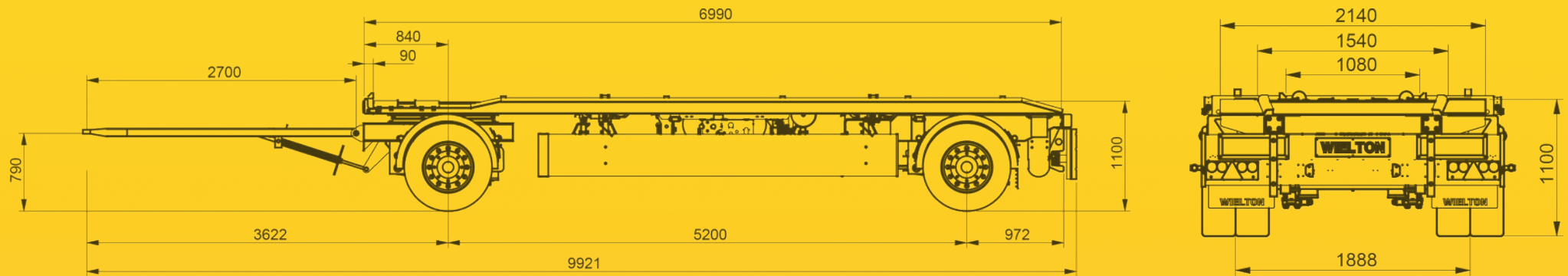

RECYCLE MASTER M2

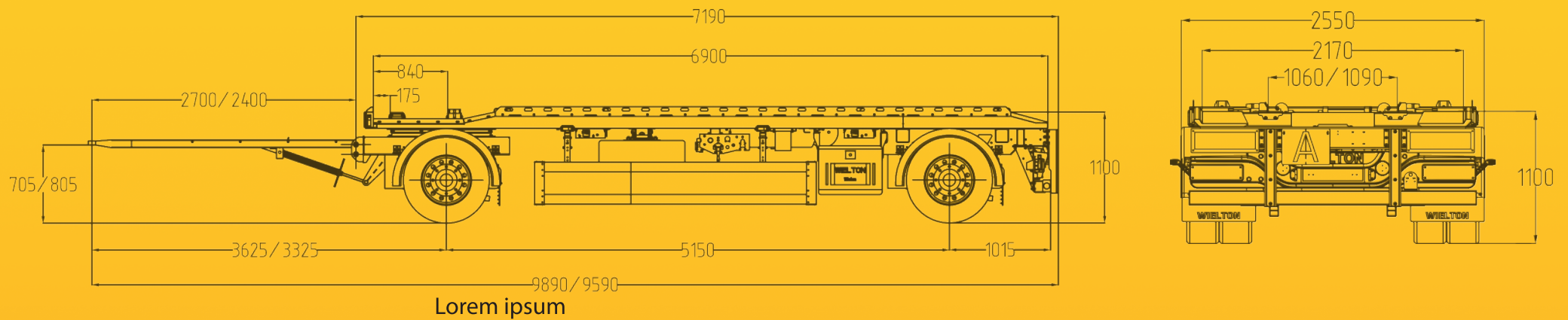

Kundenspezifische Lösungen für individuelle Anforderungen

Möglichkeit, Anhänger für individuelle Kundenanforderungen zu konfigurieren.

Die Firma Wielton produziert seit Jahren Konstruktionen, die aufgrund Ihrer Langlebigkeit von der Feuerwehr geschätzt werden

